



# アジェンダ

---

- ウェブ制作にCMSを。
  - kmikage@modxCMS Japan
- MobileConverterのご紹介。
  - souchi@modxCMS Japan
- modx日本公式フォーラムのご案内  
& 日本フォーラム最近の話題



ウェブ制作現場をCMSでスマートに！

---

kmikage@modxCMS-jp

E-Mail : kmikage@nikujaga.info



# About 'kmikage'.

---

- modx 日本公式フォーラム  
コミュニケーターフォーラム リーダー
  - イベント申し込み・準備
  - 勉強会の企画実行
  - 飲み会の企画実行
- 普段はインフラ構築SIerとして生計を立てる。
- ウェブ制作・PG、モバイルコンテンツ制作、  
映像コンテンツ制作なども手がける。



突然ですが結論です。

---

**結論。**



## 結論。

---

- どのCMSが良いとか悪いとか、  
そういう事を言いたいのではありません😊
- 今回お話しするのは、  
どうすればスマートにウェブサイトを作れるか  
・・・をご紹介します。

結論が早すぎます。



小一時間問い詰めた。

※写真はイメージです。

# CMSっていっぱいありますよね！



皆さん個性豊かで大変よろしい。





# CMSというのは

---

ウェブサーバ上で人知れず動く、  
ウェブサイトを管理するウェブアプリです。

同時に、ウェブサイトの制作運用を簡単にする  
バックグラウンドの仕組みを提供します。





# CMSの一例を挙げます。

---

- modx  
...デザイン系など、HTMLの自由を求めて。
- MovableType  
...ブログエンジン・CMSとして。
- WordPress  
...汎用的に、サイト管理・ブログとして。
- Xoops Cube  
...モジュール型の古株CMS。



## お兄さんCMSを使うとイイコトあるヨ。

---

- 詳細は後述しますが、  
今までの当たり前で面倒だった作業が、  
もっと簡単になります。
  - CMSには大抵、HTMLエディタが用意されています。
  - 静的ページを0から作る必要がありません。
  - ファイルをFTPでアップロードする必要もありません。
  - 追加機能を0からプログラミングする必要は無く、  
あらかじめ用意されている関数を使い、  
小さなコードで機能を追加出来ます。

# 例えば・・・

ベーシックなウェブページの例 (Install Maniax 2009 レポートサイト by kmikage)



<http://gigabyko.nkjg.info/>

手前味噌でスミマセン・・・^^;

# 例えば...

テンプレート(フリーのブログ用HTMLページを改造)

+ テキスト(HTML)コンテンツ

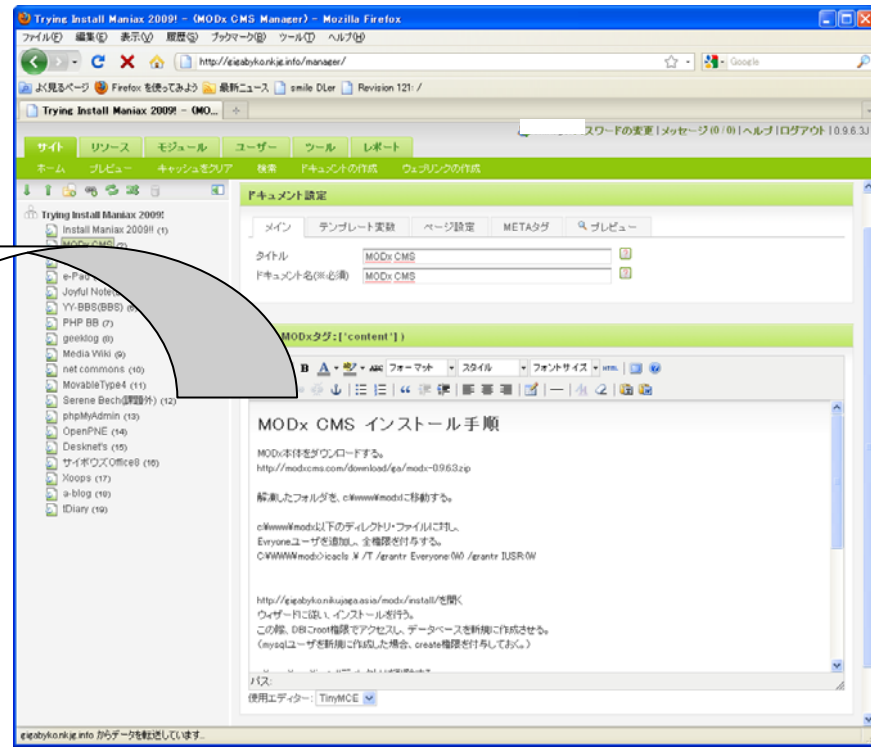
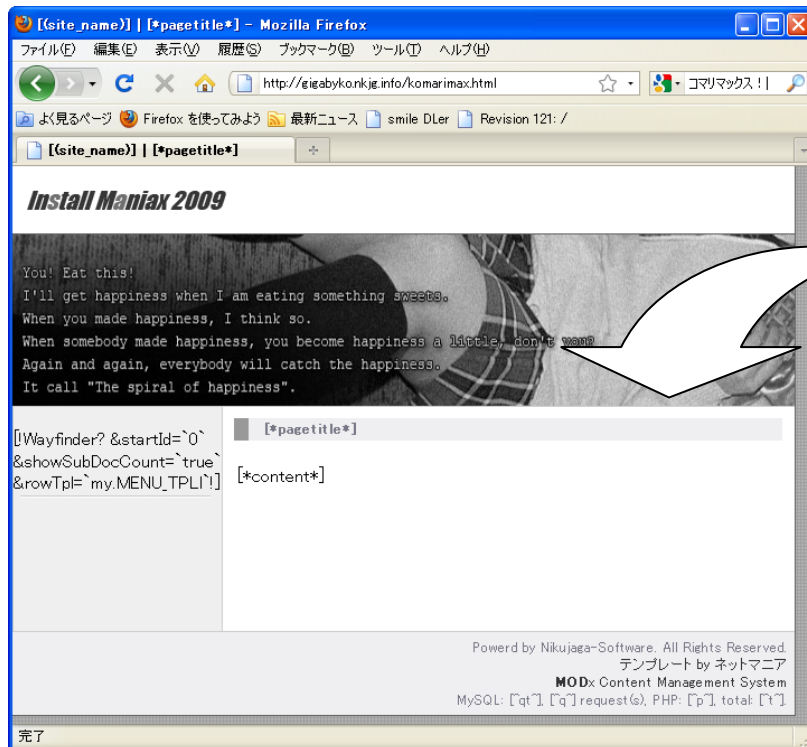



# テンプレートとは？

---

- 表示するページ（HTML及びCSS等）の共通部分を示します。
- modxの場合、” [\*pagetitle\*] “のような独自の表記により、個別のページの内容をマークアップします。
- CMSはテンプレート（ページの雛形）にコンテンツ（ページの内容）を当てはめて表示します。

# じゃあ、他のCMSはどんななの？

友人のブログがこんな感じです。(WordPress)



# じゃあ、他のCMSはどんなの？

ゆうメンタルクリニック 上野駅0分 東京・上野・御徒町・心療内科・カウンセリング - Mozilla Firefox

http://yucl.net/

よく見るページ Firefox を使いこなそう 最新ニュース

ゆうメンタルクリニック 上野駅0分 ...

上野駅0分。カウンセリングを重視したメンタルクリニック(心療内科・神経内科・精神科)です。池袋駅・東京駅・秋葉原駅・新宿駅から10分以内。山手線で心療内科をお探しの方はぜひ。

アクセス 院内風景 医師紹介 マンガで分かる心療内科・精神科・カウンセリング Q&A・ご意見 スタッフ募集 医師募集

### アクセス

●地下鉄4番出口0分  
●JR広小路口/正面口すぐ

クリックで拡大  
上野駅の目の前です。  
詳しい行き方はこちら  
03-6663-8813

### ゆうメンタルクリニック 03-6663-8813

| 診療時間        | 日 | 月 | 火 | 水 | 木 | 金 | 土 |
|-------------|---|---|---|---|---|---|---|
| 10:00~13:00 | ○ | ○ | 休 | ○ | ○ | 休 | ○ |
| 14:00~19:00 | ○ | ○ | 休 | ○ | ○ | ○ | ○ |

(※土曜のみ午前は9~12時。日曜は午後の終了が17時まで)

こんにちは。ゆうメンタルクリニックです。  
少しずつ暖かくなってきましたね。  
診察ご希望の方は、お気軽にお電話かメールくださいね。

★ゆうメンタルクリニックは、「つらいとき、すぐに」を第一に考えています。

### スタッフ募集

特に看護職・検査技師さん  
事務・秘書・カウンセラーさん  
を急募しております。  
詳細はこちらから。

### マンガ心療内科

マンガで分かる  
心療内科

第十六回「心のEDを改善する方法」更新

完了

WordPressをCMSとして使用した例。(上野・ゆうメンタルクリニック・http://yucl.net/)



# テクニックの紹介

---

- CMSへアクセス権を設定する。
  - 編集担当者・顧客へ編集の権限を渡す。
  
- フレンドリーURL・パーマリンク
  - SEO対策

他にもたくさんありますが、時間の都合上ご容赦下さい!><;





# お題

---

- ウェブサイトを、  
複数人で管理する時、どうしますか？

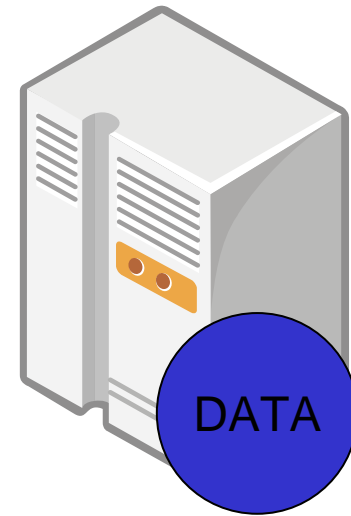
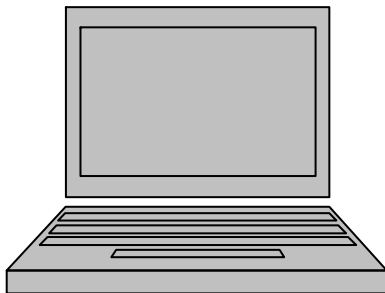
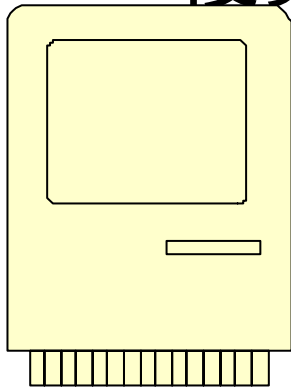

Webサーバ

# お題

- ウェブサイトを、  
複数人で管理する時、どうしますか？

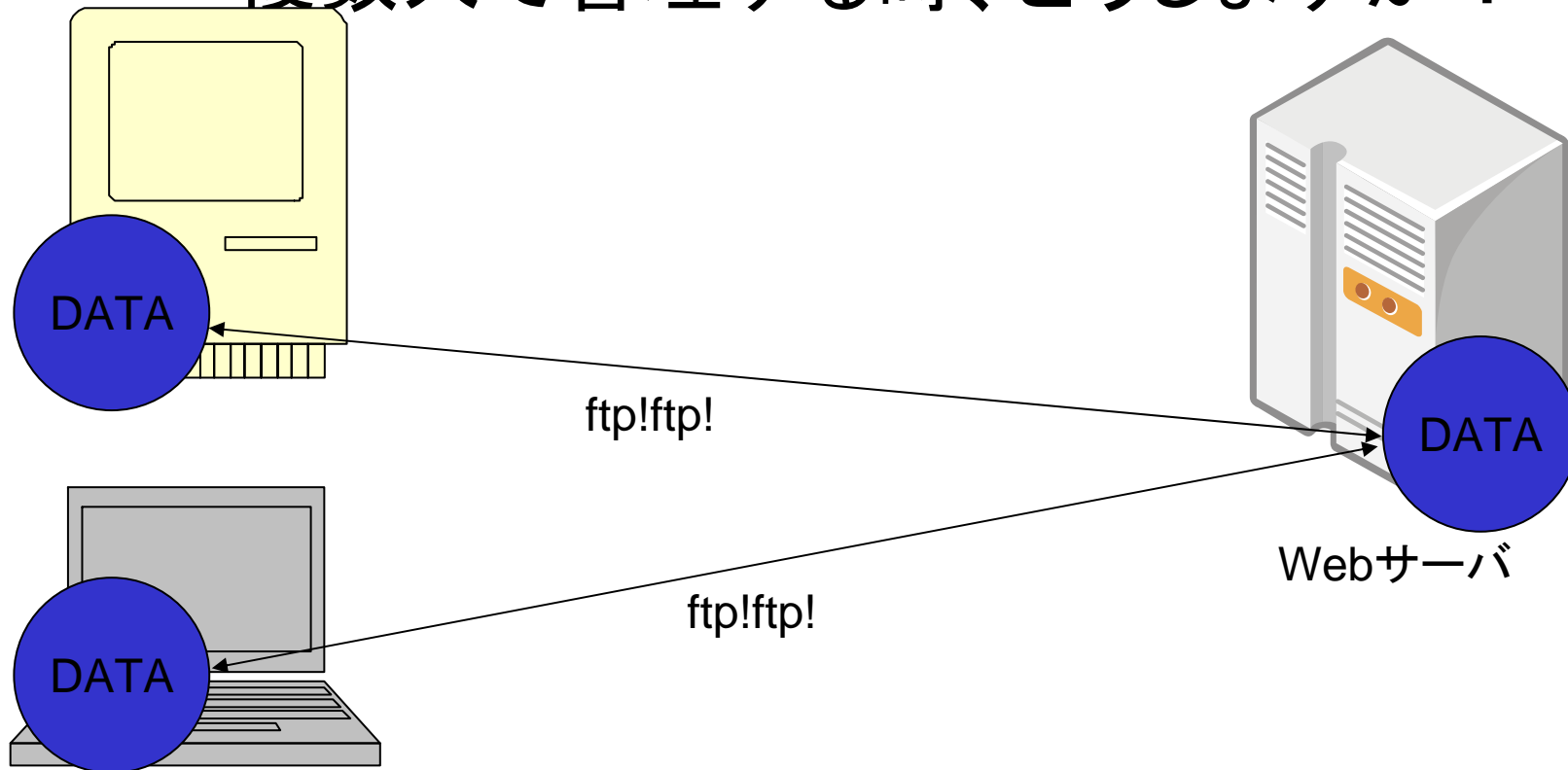

# お題

- ウェブサイトを、複数人で管理する時、こうなります。

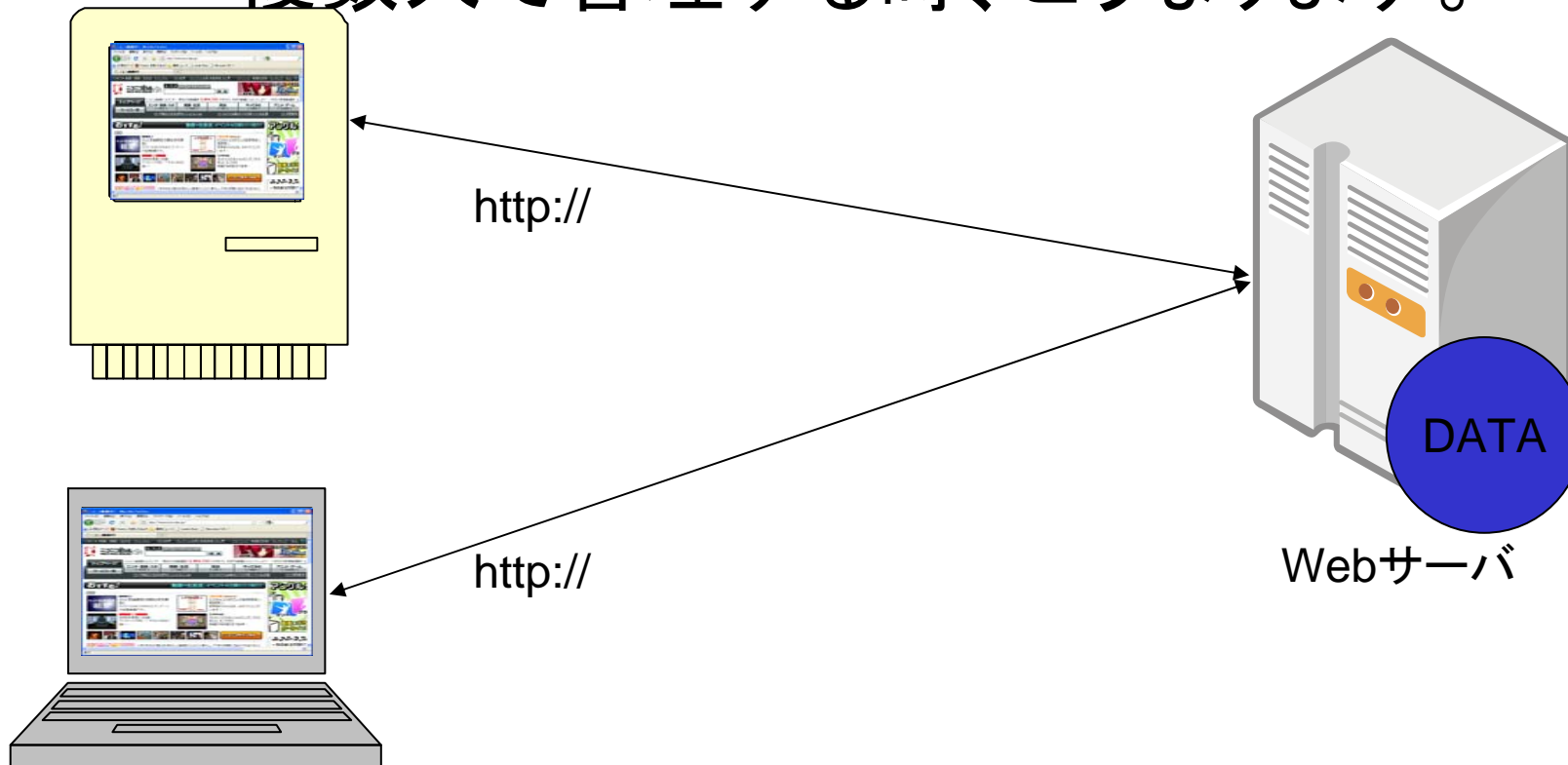

# こういう事が出来ます。

- ウェブサイトを、複数人で管理する時、こうなります。

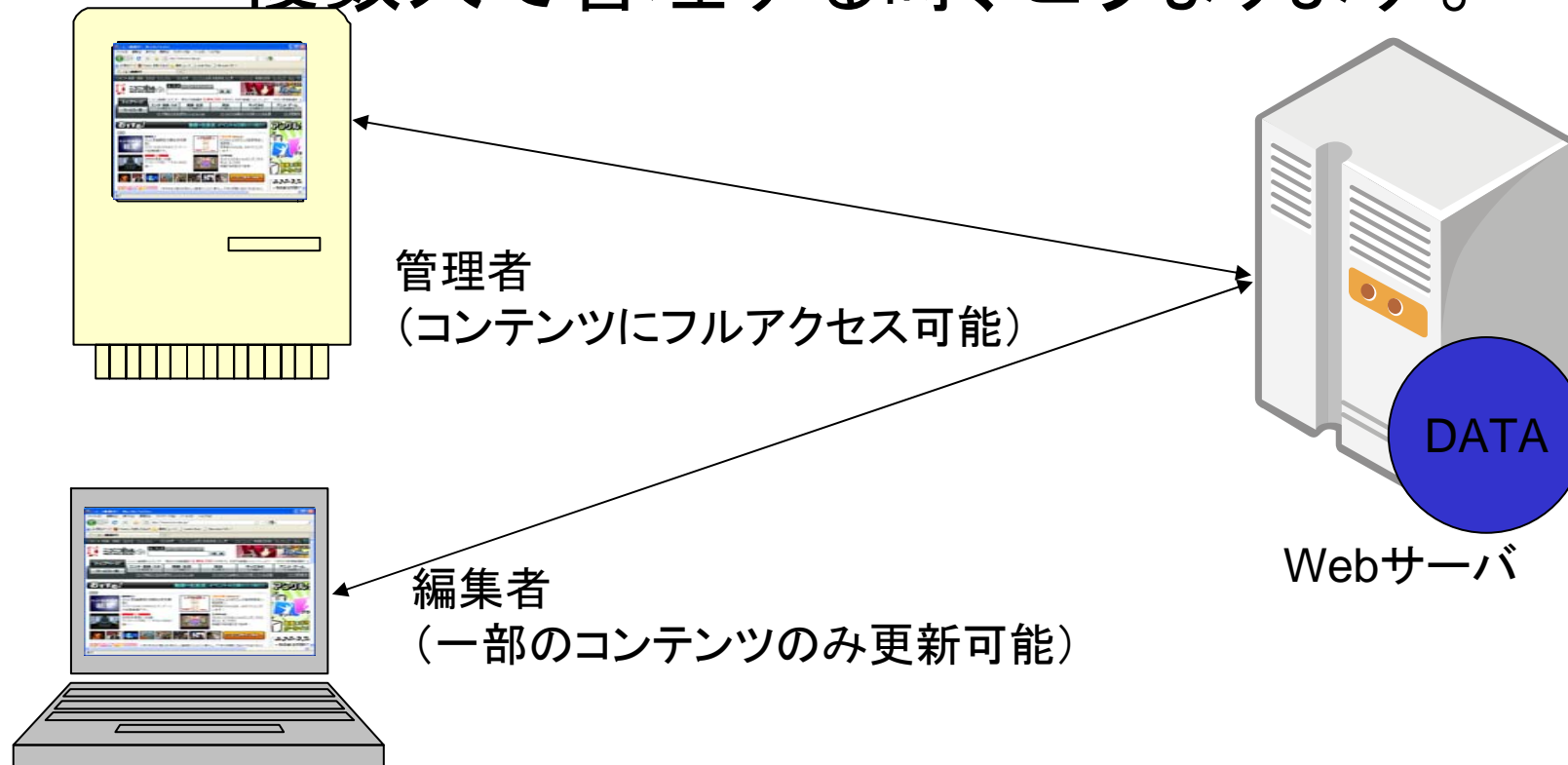



# 具体的に実装してみました。

---

- <http://osc.nikujaga.info/2010spring/sample/>
- <http://osc.nikujaga.info/2010spring/sample/manager/>

フルアクセスユーザ : administrator

制限アクセスユーザ : editor

パスワード(共通) : hujiko

※セミナー終了後、セキュリティの都合上パスワードは変更します。ご了承下さい。



# フレンドリーURL

---

無意味に長いURLって何とかなりませんか？

例) <http://osc.nikujaga.info/sample/index.php?category=xxx&page=yyy&JSESSIONID=hogehogehogehoge>

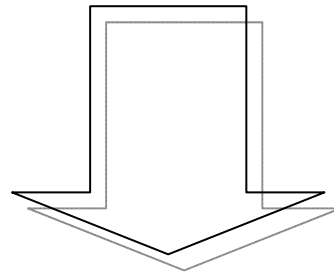

フレンドリーURLを使って検索エンジンに優しいアドレスに。

例) [http://osc.nikujaga.info/sample/come\\_on.html](http://osc.nikujaga.info/sample/come_on.html)



# 仕組み

---

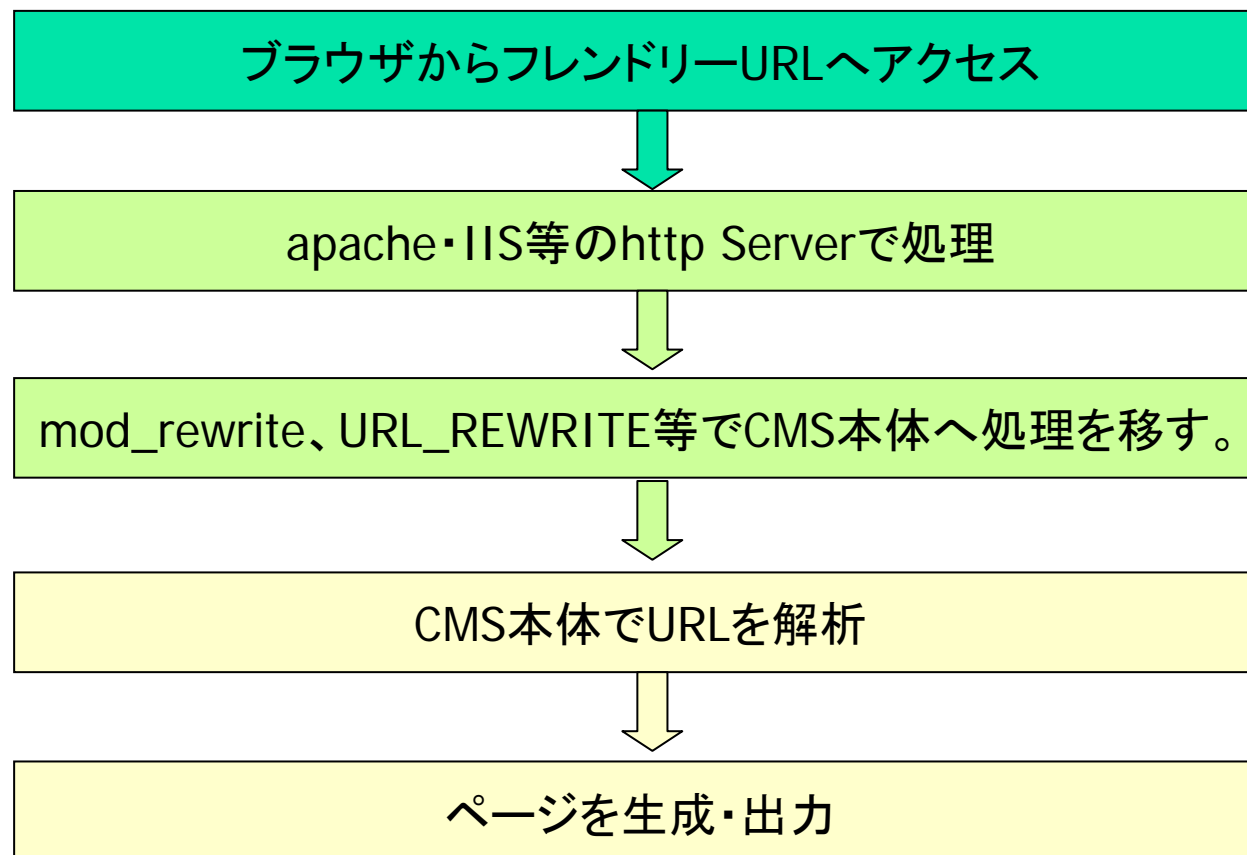

# modxのフレンドリーURL



The screenshot shows the MODX Global Settings interface. The 'Friendly URLs' tab is selected. The settings are as follows:

- フレンドリーURLの使用:**  はい
- フレンドリーURLの接頭辞:** (empty text box)
- フレンドリーURLの接尾辞:**
- フレンドリーエイリアス:**  はい
- エイリアスパスを使用:**  はい
- 重複エイリアスを許可:**  はい
- エイリアス自動生成 (日本語環境では推奨しません):**  はい

Additional notes from the interface:

- 静的URI機能(フレンドリーURL)を有効にします。この機能はMODxがApache上で動作している時のみ有効です。この機能を動作させるためにはMODxインストールディレクトリの.htaccessファイルを htaccess1 コピーしていただき、動作しない場合は、htaccessを開いて、コメントアウトされている「Options +FollowSymLinks」の記述を有効にしてみてください。
- ユーザーフレンドリーURLの接頭辞を指定してください。例えば接頭辞を「page」に設定した場合、URLの /index.php?id=21は、 /page2.htmlというユーザーフレンドリーURLに変換されます(接尾辞が.htmlに設定されていると仮定して)。このように、ユーザー(そしてサーチエンジン)が、サイトを閲覧するためのリンクを指定することができます。
- ユーザーフレンドリーURLの接尾辞を指定してください。例えば「.html」と指定すると、全てのユーザーフレンドリーURLの末尾に、.htmlを追加します。
- このオプションを「はい」に設定すると、リソースのエイリアスがパスとして表示されます。例えば、「child」というエイリアスを持ったリソース「parent」というエイリアスのリソースの下に配置されていると、エイリアスパスは「/parent/child.html」になります。  
**注意:**このオプションを「はい」にすると、つまりエイリアスパスを使用するときは、リソースから参照するものは(画像・CSS・JavaScriptなど)絶対パスで指定する必要があります。例えば、assets/imagesに対してはassets/imagesと指定します。または、baseタグを利用すると、相対パス記述でも正しく参照できます。
- 「はい」を選択すると重複するエイリアスを保存できるようになります。ディレクトリごと「index.html」を置きたい場合などは、上記の「エイリアスパス設定を利用」を「はい」に、この項目も「はい」にします。
- 「はい」を選択すると、リソースの保存のときリソースのタイトルを元にシステムが自動的にエイリアスを作成します。  
※日本語環境での使用は推奨しません。

- ツール→グローバル設定→フレンドリーURL





# WordPressのパーマリンク

---

- WordPressの場合、'パーマリンク'という名前で実装されています。
- パーマリンクをカスタマイズする事で、難解なURLをユーザや検索エンジンに優しいURLに変更する事が出来ます。

# WordPressのパーマリンク

パーマリンク設定

パーマリンク構造を更新しました。

初期設定では、WordPressはクエスチョンマークと多くの数字からなる URL を使用していますが、パーマリンクとアーカイブ用にカスタムな URL 構造を作成することもできます。これにより、リンクの見え目、使いやすさ、そして継続性を改善することができます。[利用可能なタグはたくさんあります](#)。また、すぐに使用できる例をいくつか用意しました。

### 一般的な設定

デフォルト `http://mika.nikujaga.info/wordpress/?p=123`

日付と投稿名 `http://mika.nikujaga.info/wordpress/2010/02/23/sample-post/`

月と投稿名 `http://mika.nikujaga.info/wordpress/2010/02/sample-post/`

数字ベース `http://mika.nikujaga.info/wordpress/archives/123`

カスタム構造 `/%year%/%monthnum%/%day%/%postname%/`

### オプション

お望みなら、カテゴリーとタグ URL 用のカスタム構造を設定することもできます。例えばカテゴリーベースとして `topics` と入力すると、`http://example.org/topics/uncategorized/` のようなカテゴリーリンクが作成されます。このフィールドが空の場合はデフォルトの設定が使用されます。

カテゴリーベース

タグベース

[変更を保存](#)

## ■ 設定→パーマリンク設定



## 最後に。(メモ)

---

- CMS導入の敷居は、思ってるより低い。
- それぞれのCMSで方言や流儀があるので、サンドボックス(テストサイト)を作ってじっくり取り組む事をお勧めします。
- サーバは自作しなくても、安いレンタルサーバで十分！
- 最終的にはHTML(XML)/CSS/LAMPの世界にたどり着くので、ステップアップの場として取り組むのも吉。



ご静聴ありがとうございました。。。。

---

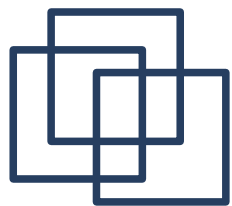

# modx プラグインご紹介

---

## MobileConverter

soushi@modxcms-jp

---

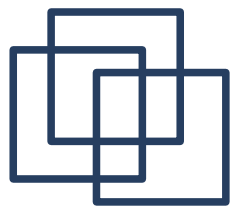

# まずは自己紹介

---

- 本家 modx 公式フォーラムモデレータ 兼
- modx 日本フォーラムテクニカルアドバイザー
  - 基本、影が薄いです
  - セキュリティ問題の啓蒙活動
  - スニペットやプラグインの開発
  - modx コアへの突っ込み (バグ報告)
- 仕事のこと
  - 会社は Web アプリ開発、サイト運営
  - そこで NW 構築、サーバ構築しています
  - modx もちよっと使ってます

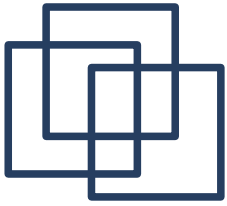

---

# MobileConverter とは

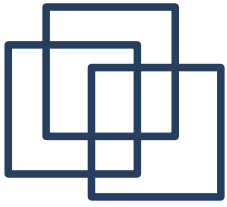

---

その前に



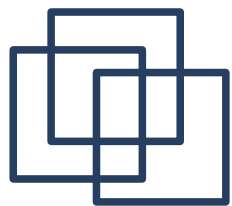

# 日本の携帯サイトの特徴

---

- 文字コードは基本的に Shift\_JIS
- 画像の対応はキャリアごとにまちまち  
昔の対応傾向からなんとなくこんなイメージ  
Docomo : gif  
Softbank : jpg  
au : png
- HTML(XHTML)の実装がキャリアごとに  
フリーダム

→ すいません、実はこのあたりはあまり  
詳しくありません(汗

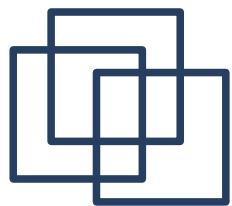

# modx で携帯サイトを作るには

---

## [ 問題点 ]

- modx の文字コードは UTF-8
  - どこかで Shift\_JIS に変換したい
  - ただ、最近は UTF-8 も OK だとか…
- PC 用、携帯用にリソースを分ける必要がある
  - リソースを分けると、ページ内容に修正が発生したとき面倒
  - ページ内容が同じならリソースを分けたくない
- 画像はそのまま表示
  - キャリアによって gif や jpg 等に変換したい

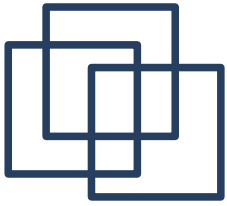

---

そこで  
MobileConverter

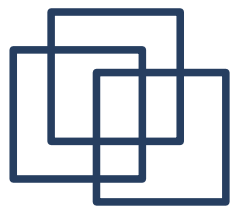

# MobileConverter の機能 1

## [ 文字コード変換 ]

modx が出力する HTML の文字コードを任意の文字コードに変換できます。

Content-Type: text/html; charset=UTF-8

```
<html>  
<head> ~ 略 ~ </head>  
<body> ~ 略 ~ </body>  
</html>
```

UTF-8 →  
Shift\_JIS  
に変換

Content-Type: text/html; charset=Shift\_JIS

```
<html>  
<head> ~ 略 ~ </head>  
<body> ~ 略 ~ </body>  
</html>
```

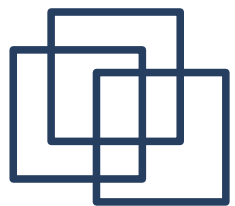

# MobileConverter の機能 2

## [ テンプレート切り替え ]

アクセス元の User Agent を見て、利用する modx のテンプレートを切り替えることができます。

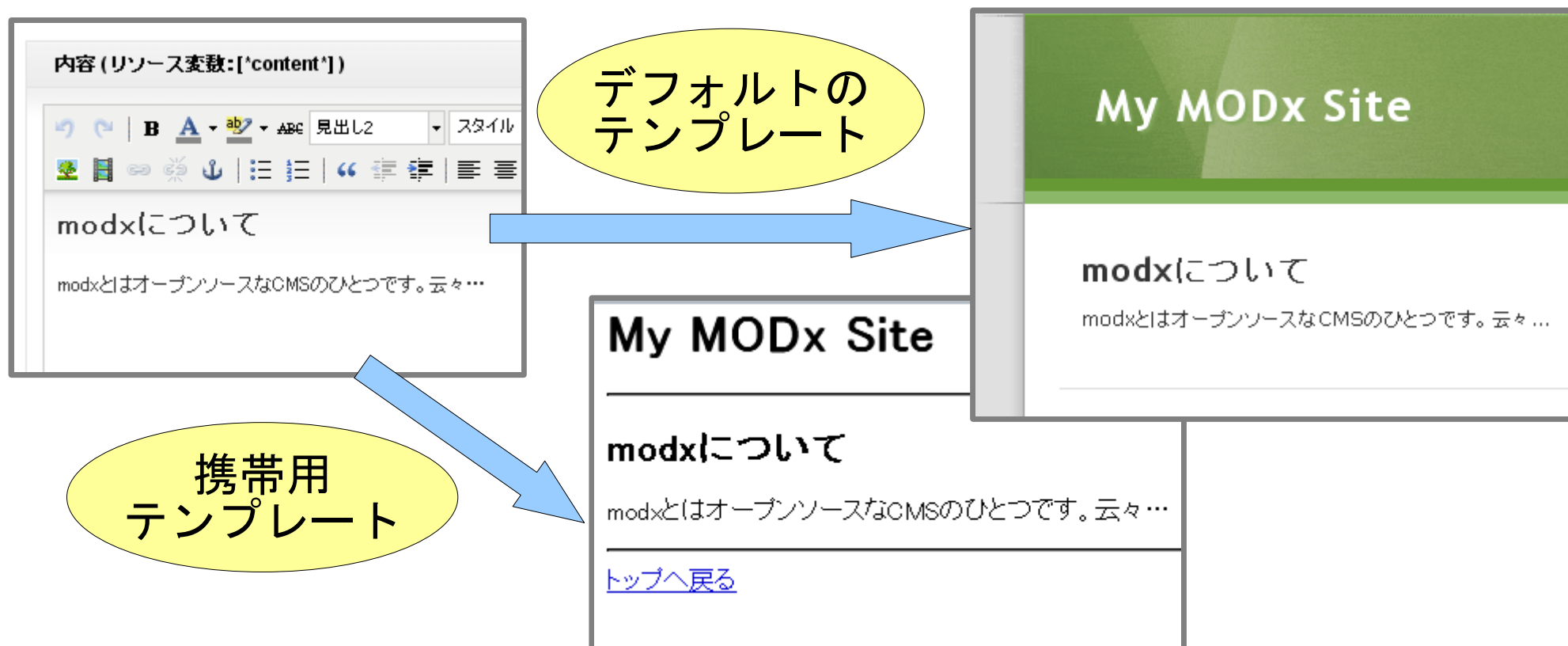

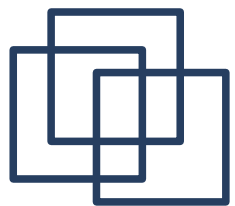

# MobileConverter の機能 3

## [ 画像の変換 ]

アクセス元の User Agent を見て、画像を任意のフォーマットに変換します。画像サイズが大きい場合、縮小することもできます。

画像の変換は gif, jpeg, png の 3 つに対応。



元の画像 (jpg)

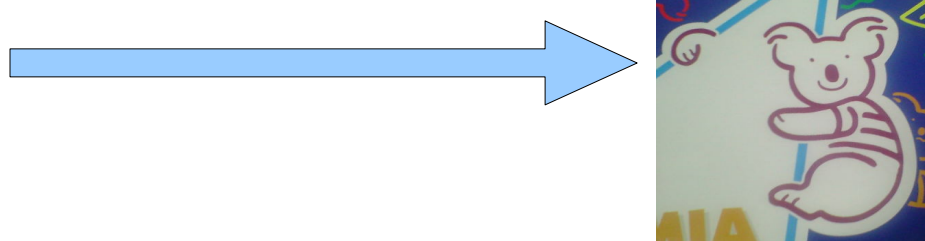

縮小して png に変換

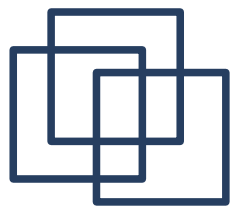

# 機能をまとめると

---

- 文字コード変換
- テンプレート切り替え
- 画像の変換

機能は意外とシンプルです。

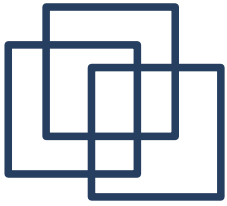

---

# MobileConverter

## 1.x系と2.x系



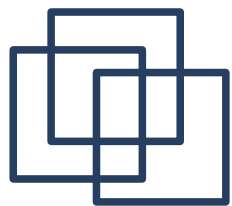

# MobileConverter 1.x 系

---

- 2008/3/9 に 1.0 リリース
- 最後のバージョンは 1.12
- 先ほど説明した機能は全て実装

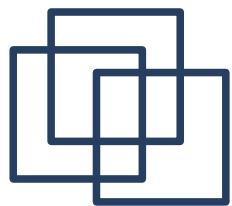

# MobileConverter 2.x 系

---

- 2010/2/23 に 2.0 リリース
- 最新のバージョンは 2.0
- 機能自体は 1.x 系とほぼ同等
- より痒いところに手が届く設計にした(つもり)
- 少し変に拡張しすぎた感も

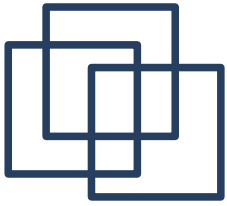

# 1.x系と2.x系の の違い

大きく変わる部分を説明します…。

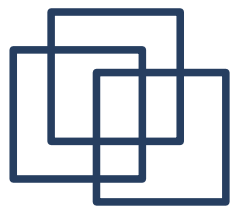

# 1.x 系と 2.x 系の違い 1

---

## [ グループ機能 ]

2.x 系ではグループという概念を取り入れ、グループ毎にテンプレート切り替えのルールを設定できるようになった。

例えば…



# 1.x 系と 2.x 系の違い 1

## [ グループ機能例 ]

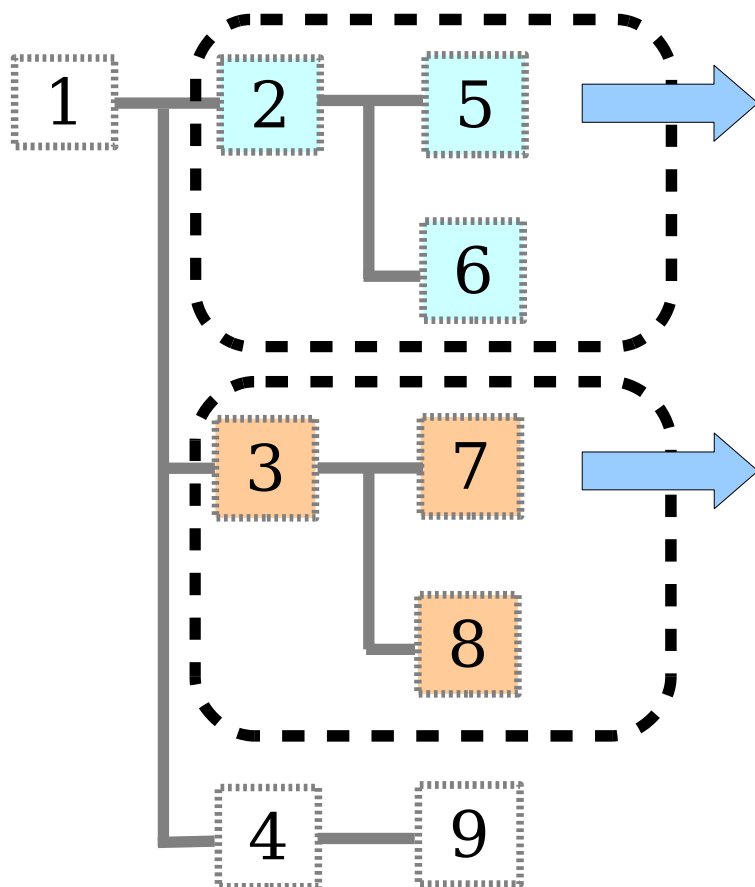

・グループ 1  
ドコモ端末からアクセスがあった場合、テンプレート A に切り替え。

・グループ 2  
ドコモ端末からアクセスがあった場合、テンプレート B に切り替え。

1.x 系ではこういった細かい設定が  
できなかった。

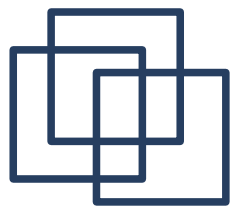

## 1.x 系と 2.x 系の違い 2

---

### [ リソースの指定方法 ]

MobileConverter が有効になるリソースの決定方法が変更になった。

1.x 系ではリソース ID を指定し、そのリソースを含め子リソース以下が全て有効になった。

2.x 系ではリソース ID にオプションが利用でき、より細かい指定でできるようになった。

例えば…

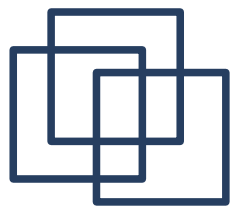

# 1.x 系と 2.x 系の違い 2

[ リソースの指定方法例 ]

1.x 系での指定例

2,3

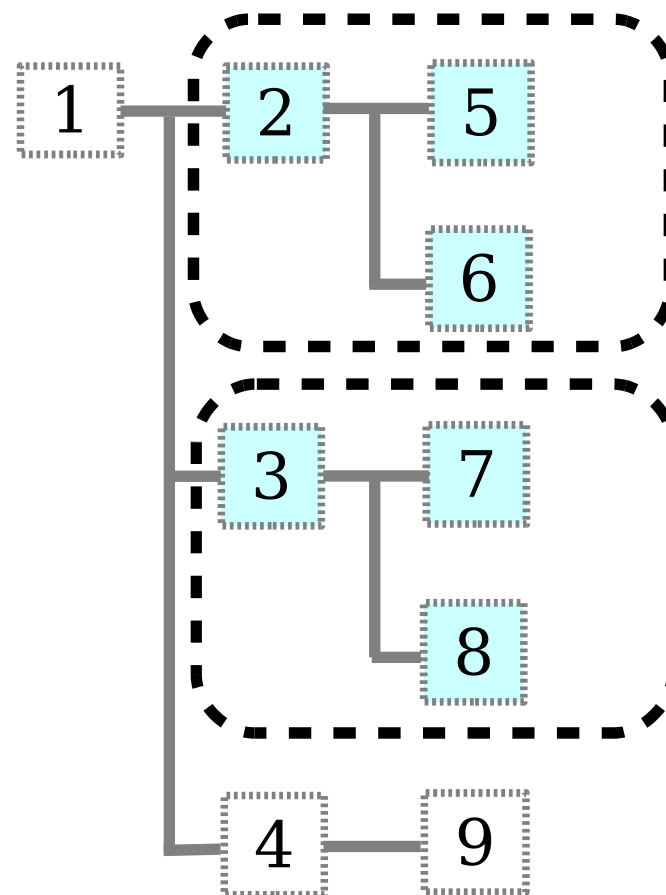

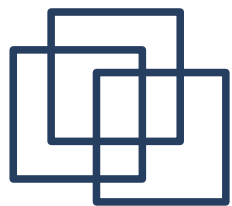

# 1.x 系と 2.x 系の違い 2

## [ リソースの指定方法例 ]

### 2.x 系での指定例

2r,-6,3R,9

- r で再帰指定
- マイナス表記で否定
- R で自分を含まない再帰指定
- 数字だけだと単独指定

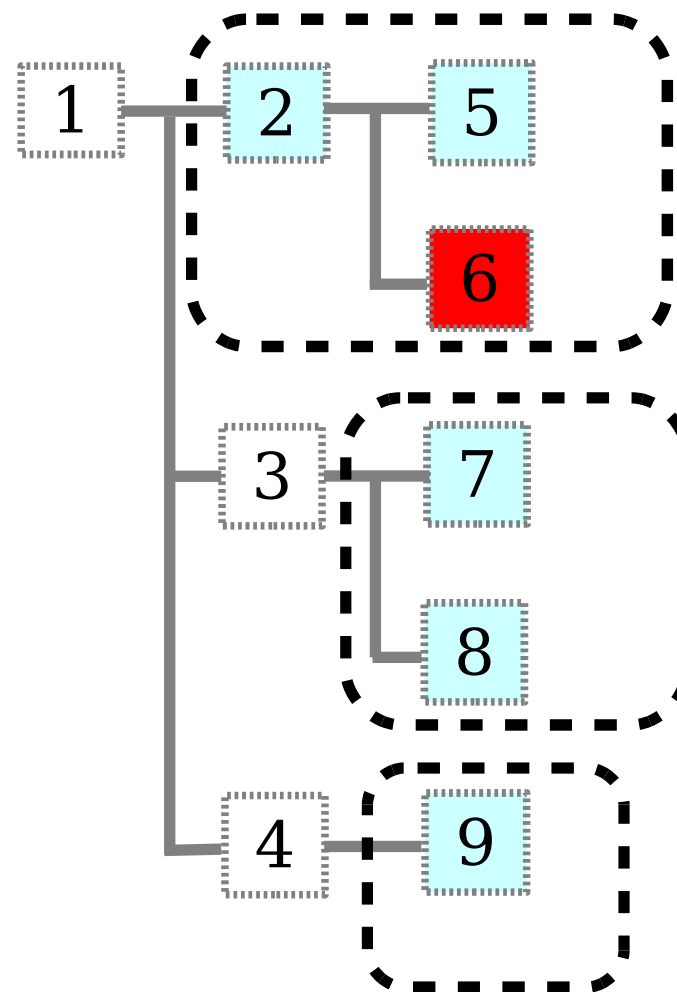



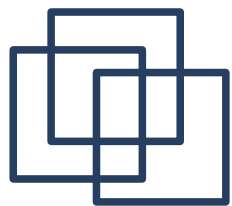

# 1.x 系と 2.x 系の違い 2

## [ リソースの指定方法例 ]

グループ機能と組み合わせた例です。

グループ 1 のリソース指定 : 1r,-3r

グループ 2 のリソース指定 : 3r

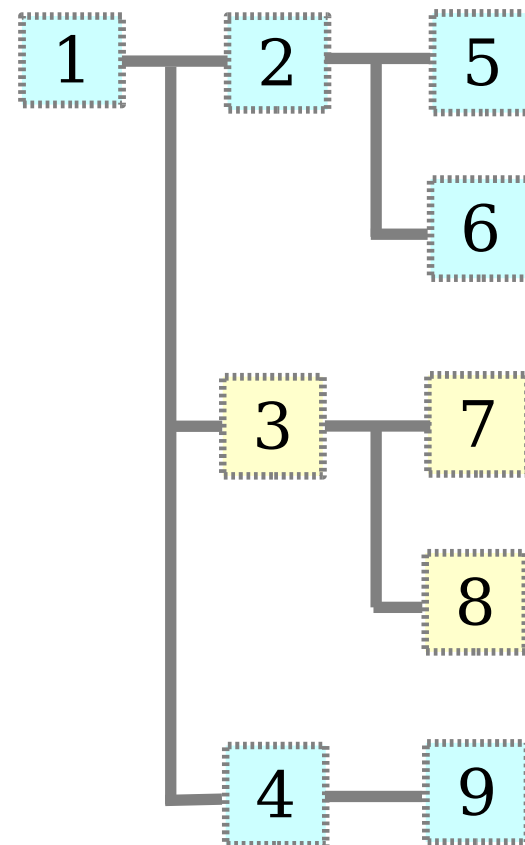

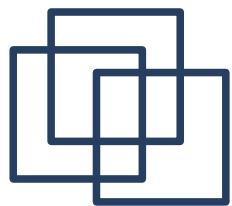

# 1.x 系と 2.x 系の違い 3

## [ 画像変換 ]

1.x 系では modx の管理画面から画像ファイルをアップする際に、画像の変換処理を行っていた。



← ファイル管理の画面

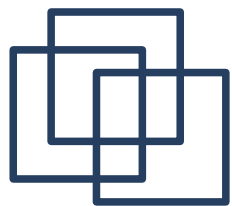

# 1.x 系と 2.x 系の違い 3

## [ 画像変換 ]

2.x 系では HTML を表示する際に必要に応じて画像変換をするように仕様変更。

```

```

画像変換が必要な img タグが見つかった場合、その時点で画像変換を実行し、画像パスを変更する

```

```

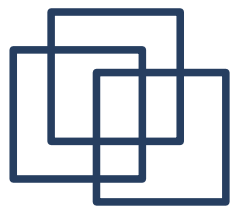

# 1.x 系と 2.x 系の違い 3

---

## [ 画像変換 ]

- ・ 画像変換の設定もグループ毎に設定できる
- ・ 画像の変換処理は基本一回だけ実行  
( 変換後の画像はファイルとして残る )
- ・ 元画像が更新されたときは再度変換処理が行われる

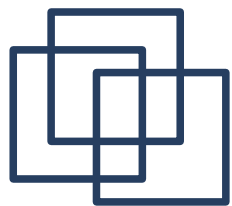

# 1.x 系と 2.x 系の違い 4

---

## [ その他 ]

- php4 で動作しないようになった
- ルール記述に正規表現が利用できるようになった
- User Agent 以外も切り替え判断に利用できるようになった  
(HTTP\_ACCEPT\_LANGUAGE 等)
- 1.x 系と 2.x の設定に互換性はありません

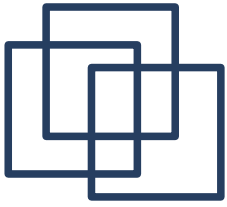

---

# MobileConverter

## 今後の予定

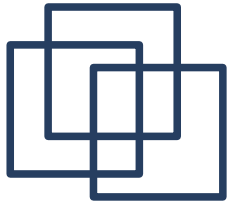

---

# 特にありません。

プラグイン作ってる割に自分じゃ使わないもので…。

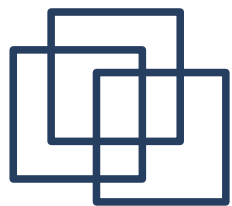

## 考えていること

---

ただ、以下の項目について「実装したら便利なのかなあ」と考えています。

- 画像変換に `phpthumb` を使ってみる
- 絵文字対応  
(どこかのライブラリと連携)
- ページ分割機能



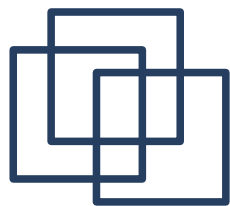

おまけ

---

# sslSwitcher の紹介

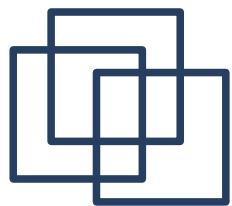

# sslSwitcher とは

---

modx の変数 [~ID~] は指定したリソース ID の URL へと展開されます。

[~10~] → /info.html

ただ、https にしたいリソースがあってもそれを意識して展開してくれません。

(https へのリンクにするときはドメインを含めたフルパスにする必要がある)

sslSwitcher はそのあたりの問題を手助けしてくれます。

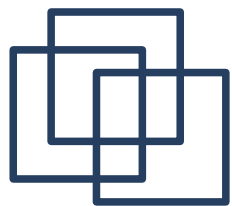

# プラグイン入手方法

---

modx の公式フォーラム、もしくは以下の私のサイトからダウンロードできます。

<http://ayd.jp/>

ちなみに google で「modx mobileconverter」や「modx sslswitcher」で検索すると引っかかったりします。

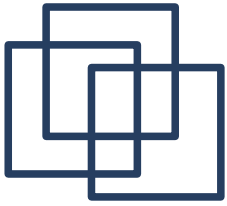

以上です。  
ご清聴ありがとうございました。

# modxCMSJapan 日本フォーラムのご紹介

kmikage@modxCMSJapan

E-Mail : kmikage@nikujaga.info

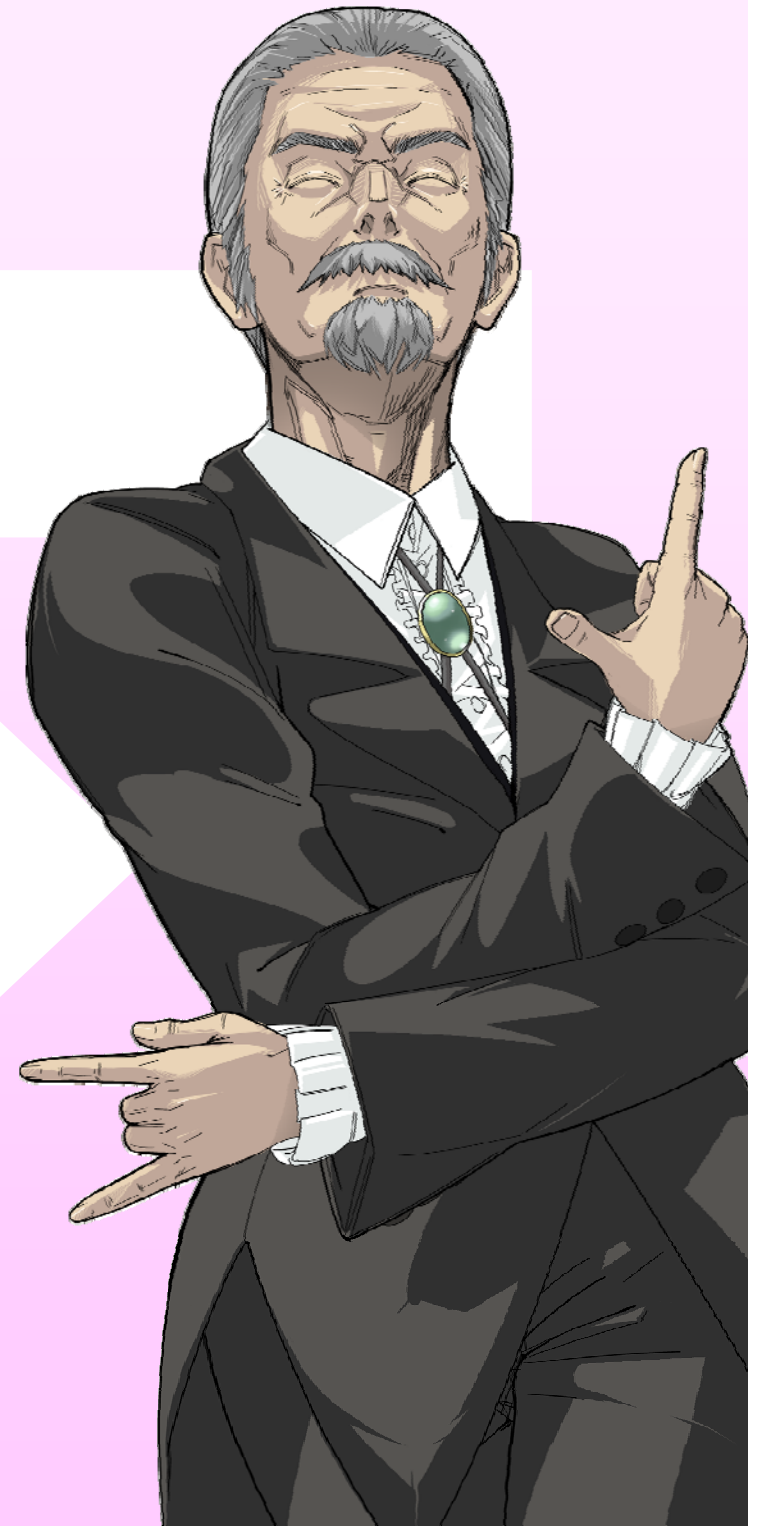

# modx日本フォーラムとは？

- '08、modxcms.comのフォーラムより独立。
  - ライアンとの直接交渉によりオフィシャル化。
- 日本語による情報の提供
- 日本語によるフォーラムの提供
- modx日本語ローカライズ版開発
- イベントの開催（酒が飲めるぞ！）



# modx日本フォーラムとは？

日本公式サイト

<http://modxcms-jp.com/>

日本公式フォーラム

<http://modxcms-jp.com/bb/>



# modx日本フォーラムとは？

- 複数のグループに分かれ、情報交換。
  - エンジニアグループ
  - デザイナーグループ
  - エバンジェリストグループ
  - コミュニケーターグループ
  - ビギナーグループ
  - ビジネスグループ





# ちなみに

- OSC2009 Tokyo/Fallより、萌えるメソッドを一部導入。
- 完全に一部メンバーの趣味と勢い。
- オフィシャル・アンオフィシャル含め、複数のキャラクターが創られる。
- →の女の子は'麦乃'と申します。



# modx CMS Japan最近の話題。

Dreamweaverのテンプレートと連携するスニペットを作ってみました

<http://modxcms-jp.com/bb/viewtopic.php?f=34&t=192>

Dreamweaverのテンプレートファイル(拡張子dwt)及び、テンプレートで作った通常のインスタンスファイル(拡張子htmlなど)をMODxのテンプレートとして読み込みます。

当スニペットでは [\*content\*] などのリソース変数を書く必要がありません。

Dreamweaverの「編集可能領域」をそのままリソース変数・テンプレート変数に変換しますので、編集可能領域名をあらかじめ「content」などにしておいてください。

(フォーラム書き込みを要約)



# modx CMS Japan最近の話題。

- 2冊目のmodx公式本出版予定！
  - '07に出版された、  
'MODxでつくる!最強のCMSサイト'の新刊を  
有志により現在執筆中です。
  - 2010/04出版予定
  - 世界的に数少ない、コアな技術情報
  - PGだけではなく、  
デザイナーにも大変有用な一冊



# modx CMS情報交換会

- LT & ディスカッション & オフ会
- 1回目は09/06/20開催。
- 数少ないモドエクサーの集い。
  - modxに興味があれば誰でもWelcome!



# modx CMS情報交換会

- 次回：4月11日（日）（予定）

- 会場：東京都中央区ハイテクセンター

- 参加申込み・詳細については、  
後日フォーラムにて告知

- 問い合わせ先：  
[thr@modxcms-jp.com](mailto:thr@modxcms-jp.com)



# ご静聴ありがとうございました！

- 引き続き、質疑応答に移ります。
- アンケートにご協力下さい。
- 203教室 modxCMSJapanブース

